



## **E** 吸盘及组件系列

141 HXD系列	225 PATS系列
142 HOP系列	226 PAYS系列
144 HNP系列	227 PATKM/PAYKM系列
146 HNT系列	228 PCG系列
149 SCG系列	229 PCTK/PCYK系列
152 HXN系列	231 PFG系列
155 HGP系列	233 PFTK/PFYK系列
167 ZP系列	235 PFTS系列
187 ZP3系列	238 PFYS系列
192 ZP3E系列	241 PFTKM/PFYKM系列
202 ZP3P系列	243 PJG系列
206 ZP3P-JT3系列	245 PJTK/PJYK系列
209 ZP3P-JT5系列	246 PJTS系列
212 MAF系列	248 PJYS系列
215 MAB系列	250 PJG系列
218 MAOF系列	251 PS系列
220 MAOB系列	253 PUG系列
222 BK系列	255 PUTK/PUYK系列
223 PAG系列	258 PUTSB/PUYSB系列
224 PATK/PAYK系列	

## HXD系列

海绵吸盘



### 产品特点

- \*主要应用于轻型零件抓取和搬运。
- \*易于安装维护, 性价比高。

### 型号规格

**HXD 30 - A**

①      ②      ③

①产品系列

HXD

②规格尺寸

30 - Ø30mm  
40 - Ø40mm  
50 - Ø50mm  
60 - Ø60mm

③吸附面类型

A - 常规海绵

### 规格尺寸(mm)

HXD30~60 - A

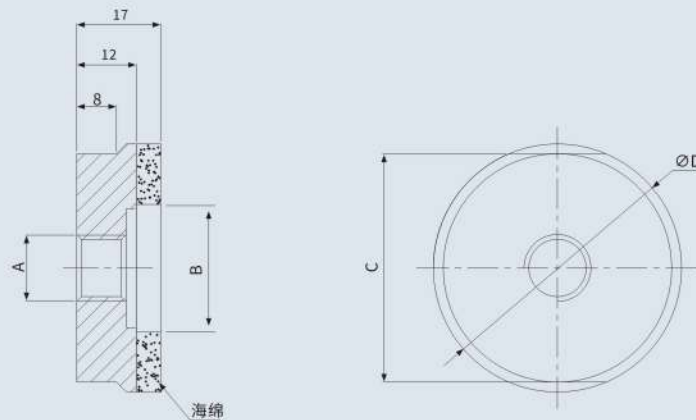

型号	A	ØB	C	ØD
HXD30 - A	G1/8	14	27	30
HXD40 - A	G1/4	22	36	40
HXD50 - A	G3/8	26	46	50
HXD60 - A	G3/8	32	56	60

HXD

HOP

HNP

HNT

SCG

HXN

HGP

ZP

ZP3

ZP3E

ZP3P

ZP3P-JT3

ZP3P-JT5

MAF

MAB

MAOF

MAOB

BK

PAG

PATK/PAYK

PATS

PAYS

PATKM/PAYKM

PCG

PCTK/PCYK

PFG

PFTK/PFYK

PFTS

PFYS

PFTKM/PFYKM

PJG

PJTK/PJYK

PJTS

PJYS

PJG

PS

PUG

PUTK/PUYK

PUTSB/PUYSB



### 产品特点

- \* 环形发泡海绵。
- \* 支撑板为金属材质。
- \* 可选NF（黑色）发泡氯丁橡胶、OF（橘色）Geranium泡沫橡胶。
- \* 尺寸规格齐全。
- \* 寿命长、密封性好、吸附力大、大面积支撑板、重量轻、高负载。
- \* 适合各种大小和不同形状的工件。

### 型号规格

## HOP 64 NF - G2F

① ② ③ ④

① 产品系列	② 规格尺寸	③ 吸盘材质	④ 连接规格
HOP	40-Φ40mm 64-Φ64mm 92-Φ92mm 127-Φ127mm 180-Φ180mm 220-Φ220mm	NF（黑色）发泡氯丁橡胶、 OF（橘色）Geranium泡沫橡胶	空白-单独海绵(不含支撑板) G2F-G1/4内螺纹 G3F-G3/8内螺纹 G4F-G1/2内螺纹

型号	连接规格 G2F	连接规格 G3F	连接规格 G4F	最小包装 PCS
HOP40 □	HOP40□-G2F	/	/	1
HOP64 □	HOP64□-G2F	/	/	1
HOP92 □	/	HOP92□-G3F	/	1
HOP127 □	/	/	HOP127□-G4F	1
HOP180 □	/	/	HOP180□-G4F	1
HOP220 □	/	/	HOP220□-G4F	1

**规格尺寸(mm)**

**HOP40~HOP180**

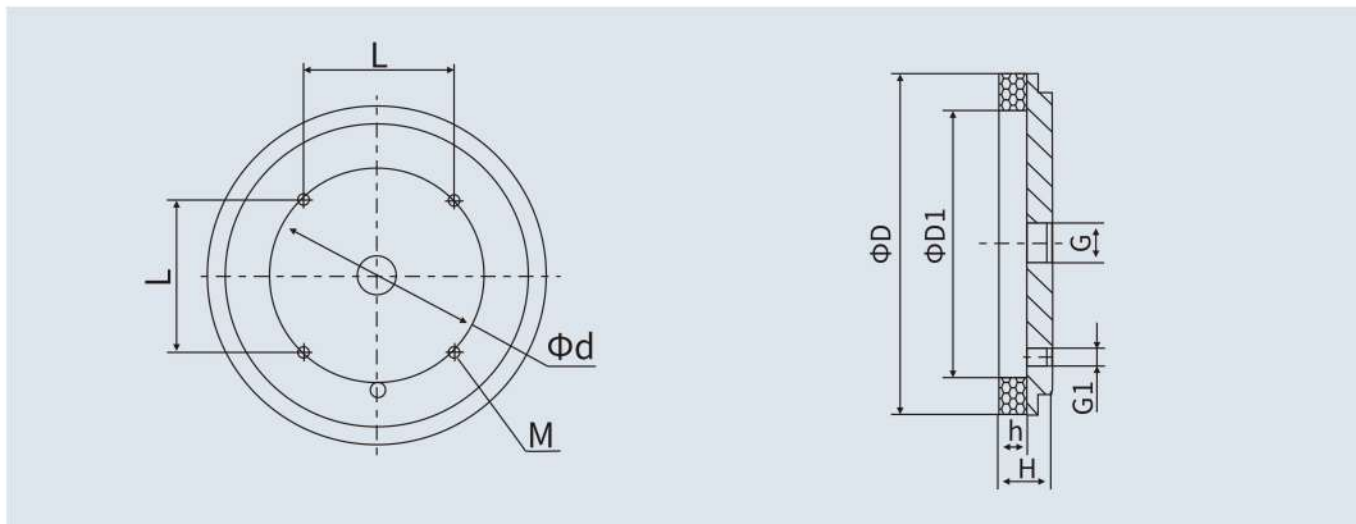

**HOP220**

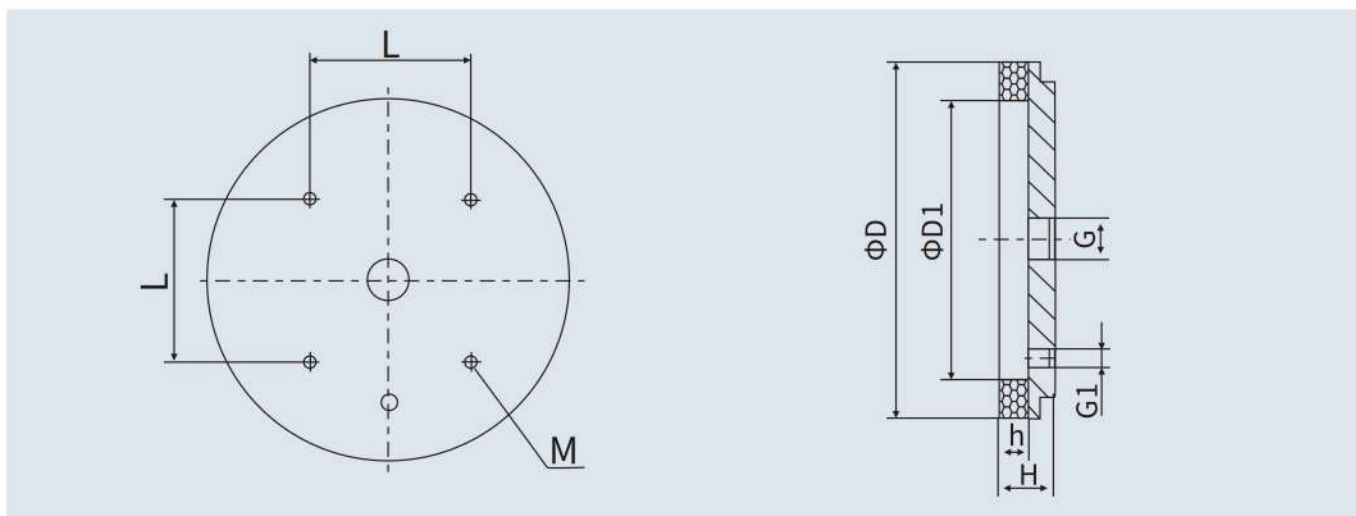

型号	D	D1	H	h	G	G1	d	L	M	单重 g	拉脱力 N
HOP40□-G2F	40	20	25	15	G1/4	/	/	/	/	34.9	7.8
HOP64□-G2F	64	40	25	15	G1/4	/	40	/	/	82.1	35
HOP92□-G3F	92	64	26	15	G3/8	/	70	/	4-M5x0.8深6	191.1	85
HOP127□-G4F	127	92	30	15	G1/2	G1/8	/	70	4-M5x0.8深6	482.1	175
HOP180□-G4F	180	127	27	15	G1/2	G1/8	/	80	4-M5x0.8深6	754.1	385
HOP220□-G4F	220	180	42	15	G1/2	G1/4	/	85	4-M8x1.25深6	1570.9	635

注: 1.测量真空度-60kPa, 工件表面光滑、干净。以上拉脱力数据不包括安全系数。根据工件表面状况不同, 数据肯会有变化。

真空管建议尽可能短, 长度不超过2m。

2.尺寸公差符合GB/T3672.1-2002-1 M3橡胶制品尺寸公差标准中的要求。

**吸盘及组件**

- HXD
- HOP**
- HNP
- HNT
- SCG
- HXN
- HGP
- ZP
- ZP3
- ZP3E
- ZP3P
- ZP3P-JT3
- ZP3P-JT5
- MAF
- MAB
- MAOF
- MAOB
- BK
- PAG
- PATK/PAYK
- PATS
- PAYS
- PATKM/PAYKM
- PCG
- PCTK/PCYK
- PFG
- PFTK/PFYK
- PFTS
- PFYS
- PFTKM/PFYKM
- PJG
- PJTK/PJYK
- PJTS
- PJYS
- PJG
- PS
- PUG
- PUTK/PUYK
- PUTSB/PUYSB



**产品特点**

- \* 方形发泡海绵。
- \* 支撑板为金属材质。
- \* 可选NF（黑色）发泡氯丁橡胶、OF（橘色）Geranium泡沫橡胶。
- \* 尺寸规格齐全。
- \* 寿命长、密封性好、吸附力大、大面积支撑板、重量轻、高负载。
- \* 适合各种大小和不同形状的工件。

**型号规格**

**HNP 50x135 NF – G2F**

①                      ②                      ③                      ④

① 产品系列	② 规格尺寸	③ 吸盘材质	④ 连接规格
HNP	50x135 60x135 75x107 68x290 140x290	NF（黑色）发泡氯丁橡胶、 OF（橘色）Geranium泡沫橡胶	空白-单独海绵(不含支撑板) G2F-G1/4内螺纹 G3F-G3/8内螺纹 G4F-G1/2内螺纹

型号	连接规格 G2F	连接规格 G3F	连接规格 G4F	最小包装 PCS
HNP50x135□	HNP50x135□-G2F	/	/	1
HNP60x135□	HNP60x135□-G2F	/	/	1
HNP75x107□	HNP75x107□-G2F	/	/	1
HNP68x290□	/	HNP68x290□-G3F	/	1
HNP140x290□	/	/	HNP140x290□-G4F	1

**规格尺寸(mm)**

**HNP50x135/HNP60x135/HNP75x107**

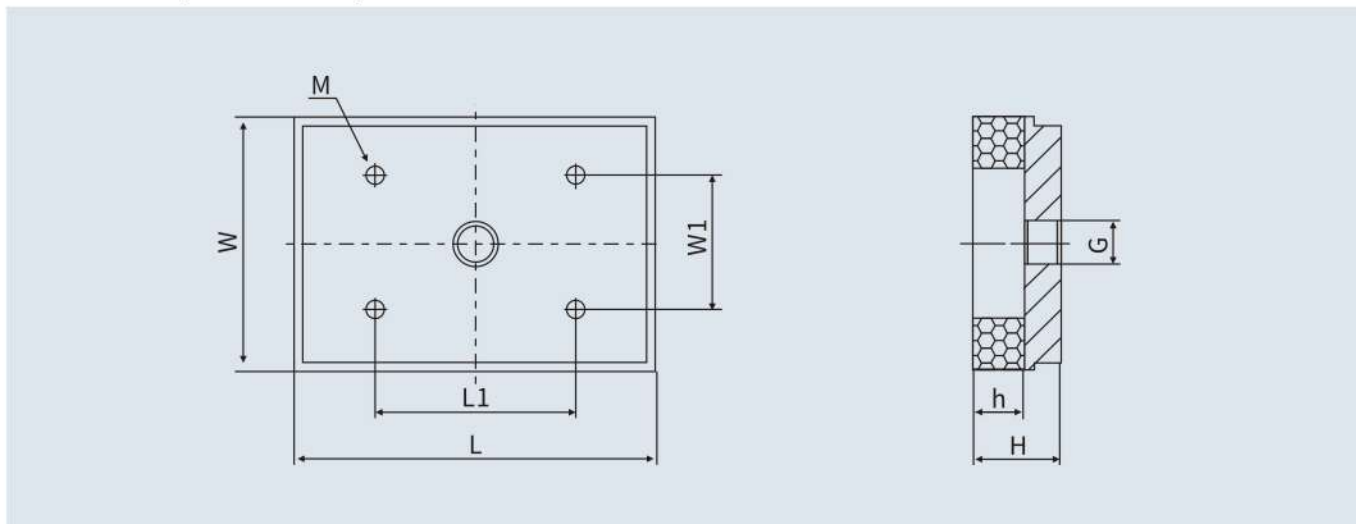

**HNP68x290/HNP140x290**

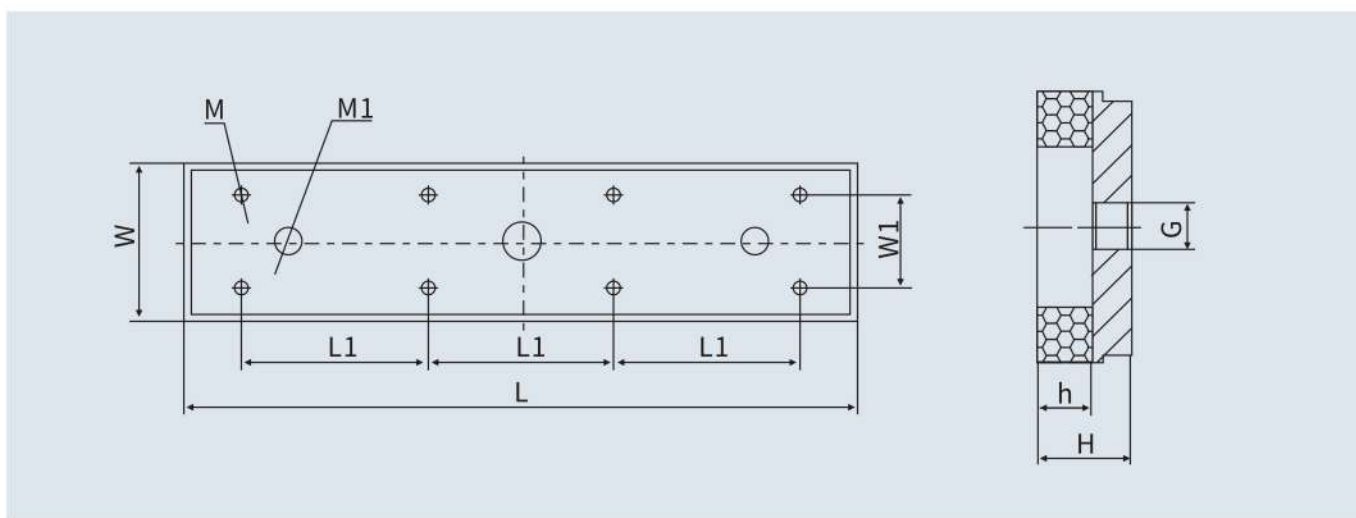

型号	L	W	L1	W1	G	H	h	M	M1	单重 g	拉脱力 N
HNP50x135□-G2F	135	50	80	30	G1/4	26	15	4-M5x0.8深7	/	202	60
HNP60x135□-G2F	135	60	80	40	G1/4	26	15	4-M5x0.8深7	/	246	80
HNP75x107□-G2F	107	75	60	40	G1/4	26	15	4-M5x0.8深7	/	234	90
HNP68x290□-G3F	290	68	80	40	G3/8	26	15	8-M5x0.8深7	2-M12x1.75	587	250
HNP140x290□-G4F	290	140	80	100	G1/2	26	15	8-M5x0.8深7	2-M12x1.75	1235	720

注: 1.测量真空度-60kPa, 工件表面光滑、干净。以上拉脱力数据不包括安全系数。根据工件表面状况不同, 数据肯会有变化。

真空管建议尽可能短, 长度不超过2m。

2.尺寸公差符合GB/T3672.1-2002-1 M3橡胶制品尺寸公差标准中的要求。

**吸盘及组件**

- HXD
- HOP
- HNP**
- HNT
- SCG
- HXN
- HGP
- ZP
- ZP3
- ZP3E
- ZP3P
- ZP3P-JT3
- ZP3P-JT5
- MAF
- MAB
- MAOF
- MAOB
- BK
- PAG
- PATK/PAYK
- PATS
- PAYS
- PATKM/PAYKM
- PCG
- PCTK/PCYK
- PFG
- PFTK/PFYK
- PFTS
- PFYS
- PFTKM/PFYKM
- PJG
- PJTK/PJYK
- PJTS
- PJYS
- PJG
- PS
- PUG
- PUTK/PUYK
- PUTSB/PUYSB



## 产品特点

- \* 低真空, 高流量, 具有良好的漏气补偿性能。
- \* 不从工件吸入空气, 能安全分离轻薄透气型工件。
- \* 内置基于伯努利原理制造的真空发生装置, 无需配置真空发生器。
- \* 连接压缩空气即可使用。

## 型号规格

HNT 20 - □ - S - N  
 ① ② ③ ④ ⑤

①产品系列	②本体外径	③本体材质
HNT	20 - Ø20mm 30 - Ø30mm 40 - Ø40mm 60 - Ø60mm 80 - Ø80mm 100 - Ø100mm 120 - Ø120mm	空白 - 铝合金
④流量类型	⑤缓冲垫材质	
S - 标准流量	N - 丁腈橡胶 S - 硅胶 PK - PEEK(无痕材料)	

## 性能参数

型号	供气压力 (bar)	拉脱力 (N)	耗气量 (NL/min)	工作温度 (°C)	重量 (g)
HNT20	5	2	80	0~60	16
HNT30		4	100	0~60	29.8
HNT40		6.5	140	0~60	48.4
HNT60		13	200	0~60	128
HNT80		26	260	0~60	246
HNT100		46	350	0~60	366
HNT120		89	420	0~60	510

\*备注: 测试工件为非透气刚性负载, 供气压力范围1~6bar, 垂直动作, 以上拉脱力数据不包括安全系数。

**规格尺寸(mm)**

HNT20~120

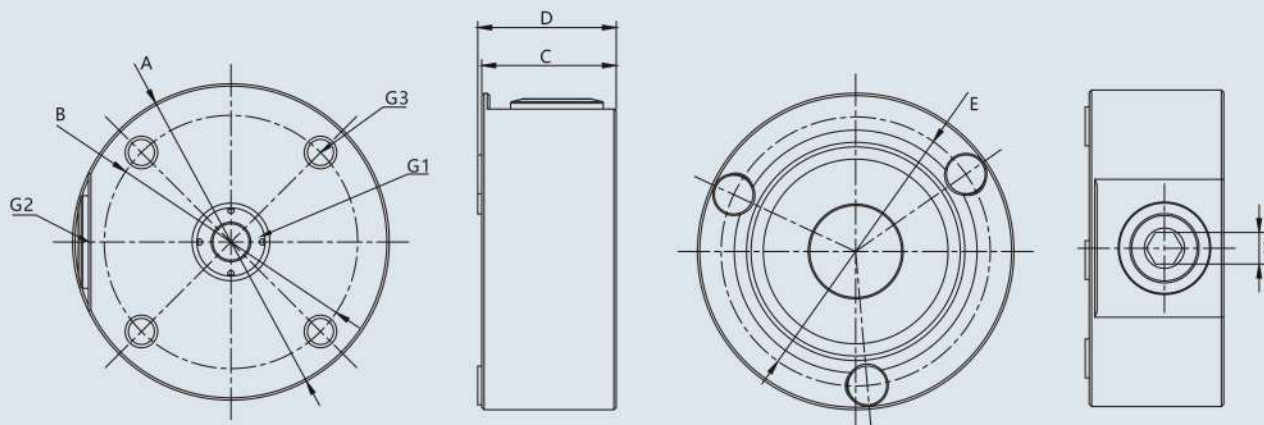

型号	A	B	C	D	E	S	G1	G2	G3
HNT20	20	14	15	15.5	16	2.5	M5	M5	M3深5.5
HNT30	30	22	17	17.7	25	2.5	M5	M5	M4深6
HNT40	40	32	17	17.7	34	4	G1/8	G1/8	M4深6
HNT60	60	45	17	17.7	53	4	G1/8	G1/8	M4深6
HNT80	80	60	17	17.7	73	4	G1/8	G1/8	M4深6
HNT100	100	75	17	17.7	92	4	G1/8	G1/8	M4深6
HNT120	120	105	17	17.7	110	4	G1/8	G1/8	M4深6

**使用原理**

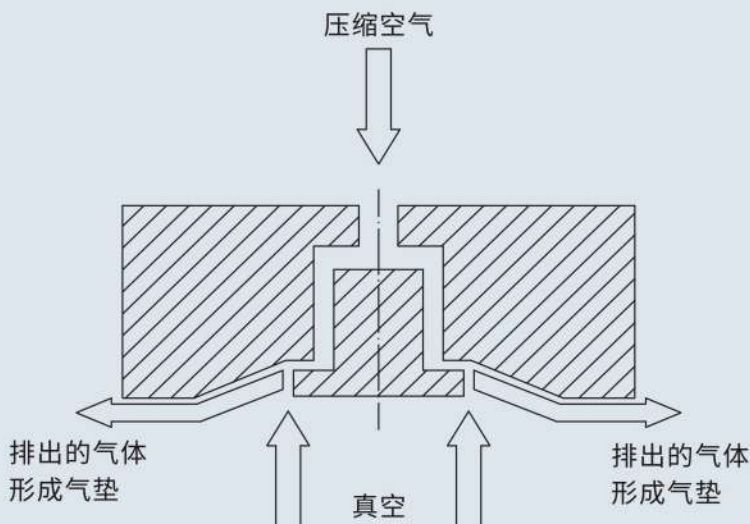

**吸盘及组件**

- HXD
- HOP
- HNP
- HNT**
- SCG
- HXN
- HGP
- ZP
- ZP3
- ZP3E
- ZP3P
- ZP3P-JT3
- ZP3P-JT5
- MAF
- MAB
- MAOF
- MAOB
- BK
- PAG
- PATK/PAYK
- PATS
- PAYS
- PATKM/PAYKM
- PCG
- PCTK/PCYK
- PFG
- PFTK/PFYK
- PFTS
- PFYS
- PFTKM/PFYKM
- PJG
- PJTK/PJYK
- PJTS
- PJYS
- PJG
- PS
- PUG
- PUTK/PUYK
- PUTSB/PUYSB





## 产品特点

- \* 低真空, 高流量, 具有良好的漏气补偿性能。
- \* 不从工件吸入空气, 能安全分离轻薄透气型工件。
- \* 内置基于伯努利原理制造的真空发生装置, 无需配置真空发生器。
- \* 连接压缩空气即可使用。

## 型号规格

### HNT 50×100

①

②

①产品系列

②规格尺寸

HNT

50×100

## 规格尺寸(mm)

HNT50×100

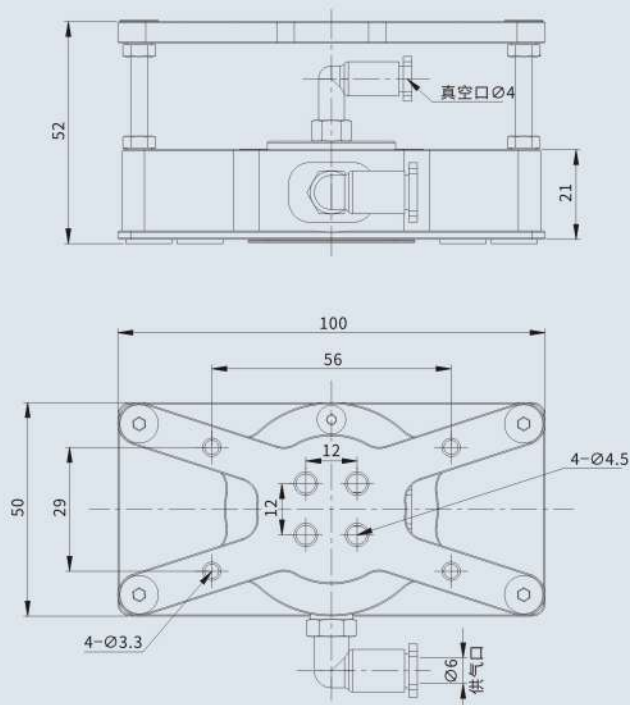



**产品特点**

- \* 集成真空产生功能，能拾取多孔材料
- \* 搬运复合材料纤维织物
- \* 搬运非刚性和不稳定产品
- \* 用于搬运空白或装配后的印刷电路板
- \* 搬运极薄、易碎的塑料薄膜及玻璃

**型号规格**

**SCG - 10 MA - 40UM N**

①                      ②                      ③                      ④                      ⑤

①产品系列	②最小通径	③安装方式	④吸盘大小	⑤吸盘材质
SCG	10-Φ10	MA-轴向安装 MS-侧向安装	SF40-Φ42 SF60-Φ60	P-POM
			32UM-Φ32单层吸盘 40UM-Φ40单层吸盘 50UM-Φ50单层吸盘 32BM-Φ32双层吸盘 40BM-Φ40双层吸盘 50BM-Φ50双层吸盘	N-丁晴橡胶 S-硅胶

**性能参数**

型号	最小通径 mm	最大真空流量 NL/min	真空消耗量 NL/min	推荐软管内径 mm	标准供给压力 bar
SCG-10MA	Φ10	270-650	40-200	4	1-5
SCG-10MS	Φ10	270-650	40-200	4	1-5

HXD  
HOP  
HNP  
HNT  
SCG  
HXN  
HGP  
ZP  
ZP3  
ZP3E  
ZP3P  
ZP3P-JT3  
ZP3P-JT5  
MAF  
MAB  
MAOF  
MAOB  
BK  
PAG  
PATK/PAYK  
PATS  
PAYS  
PATKM/PAYKM  
PCG  
PCTK/PCYK  
PFG  
PFTK/PFYK  
PFTS  
PFYS  
PFTKM/PFYKM  
PJG  
PJTK/PJYK  
PJTS  
PJYS  
PJG  
PS  
PUG  
PUTK/PUYK  
PUTSB/PUYSB

**规格尺寸(mm)**

**SVG-10MA**

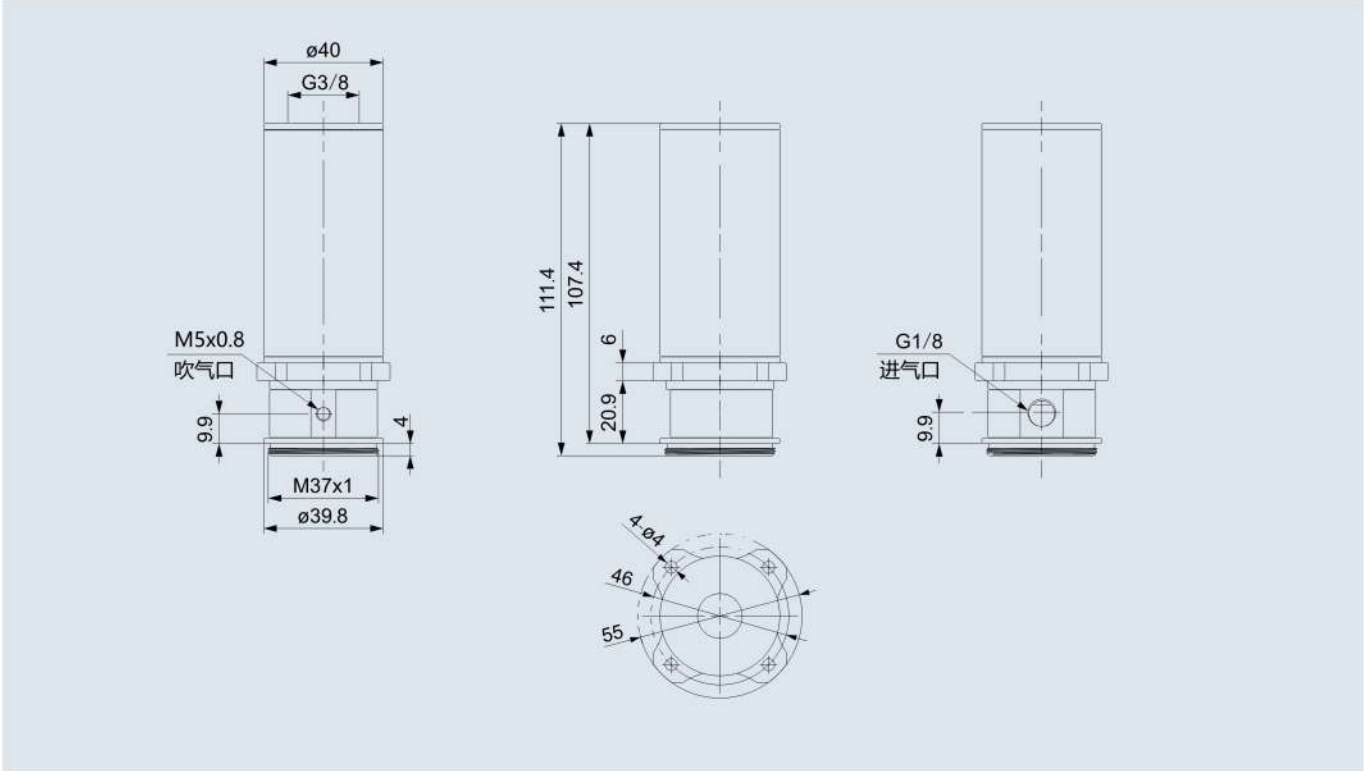

**SVG-10MS**

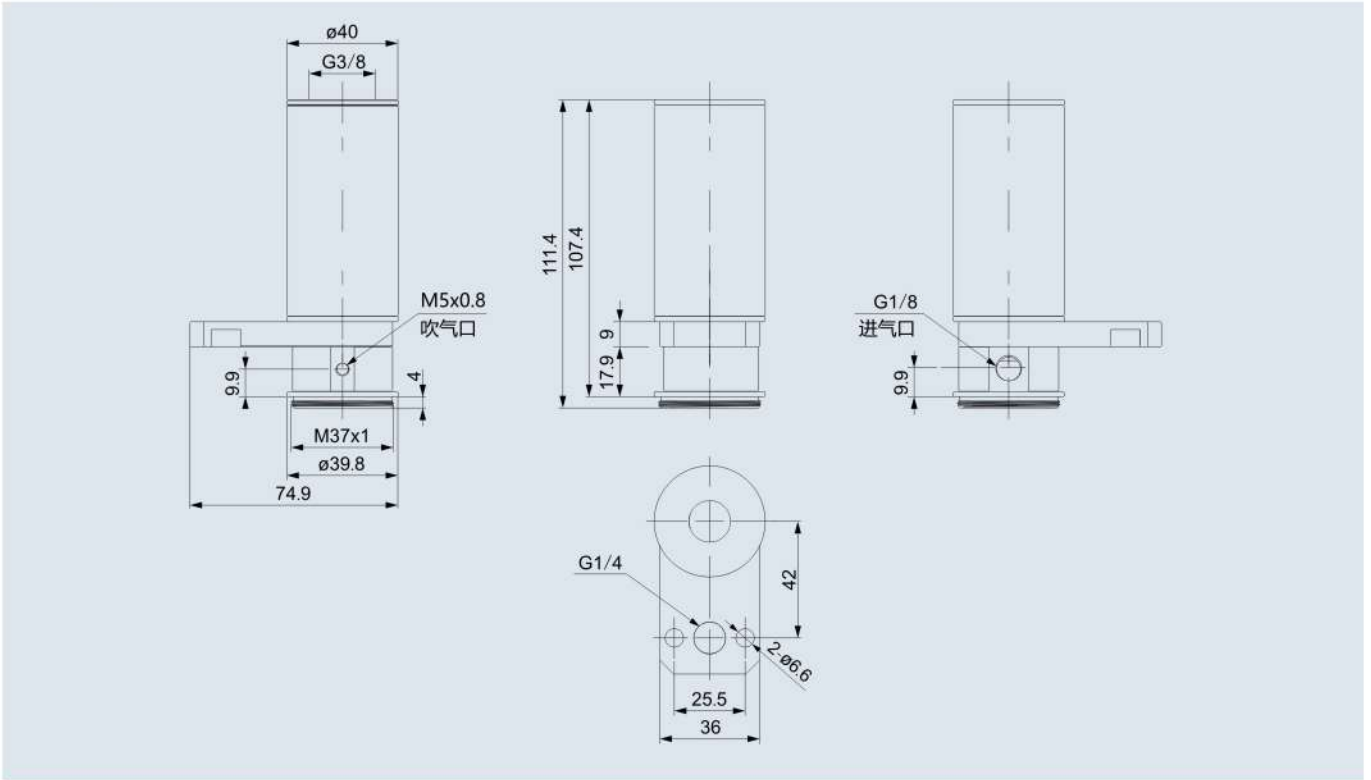

**SF吸盘尺寸**

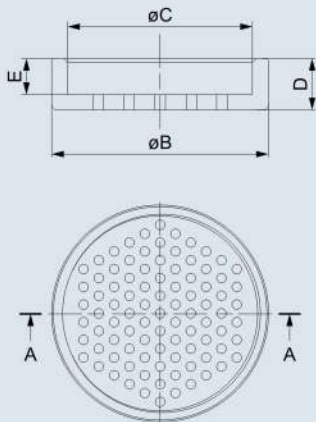

型号	B	C	D	E	重量g
SF40P	42	M37 x 1	9.5	6.5	7.5
SF60P	60			6.8	23

**单层吸盘**

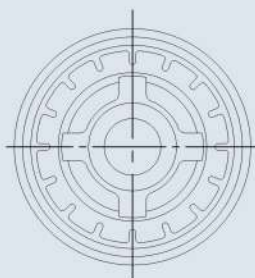
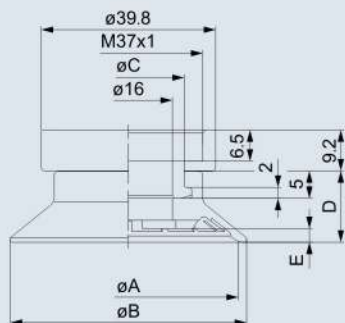

型号				A	B	C	D	E	
ZP3E	32	UM	NS	B37	32	35	20	13	2
	40				43	2.5			
	50				53	27		13.5	3

**风琴型吸盘**

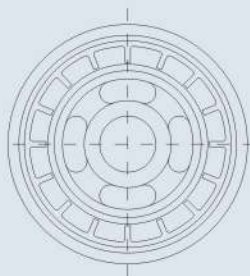
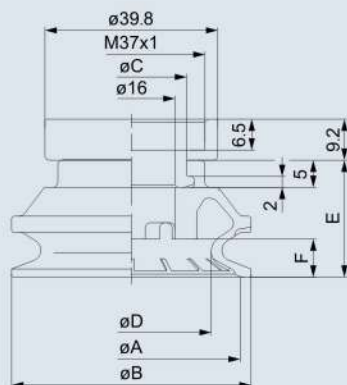

型号				A	B	C	D	E	F	
ZP3E	32	BM	NS	B37	32	35	20	23.3	19.5	5
	40				44	29.4		21.5	7	
	50				54	27		37	25	10

- HXD
- HOP
- HNP
- HNT
- SCG**
- HXN
- HGP
- ZP
- ZP3
- ZP3E
- ZP3P
- ZP3P-JT3
- ZP3P-JT5
- MAF
- MAB
- MAOF
- MAOB
- BK
- PAG
- PATK/PAYK
- PATS
- PAYS
- PATKM/PAYKM
- PCG
- PCTK/PCYK
- PFG
- PFTK/PFYK
- PFTS
- PFYS
- PFTKM/PFYKM
- PJG
- PJTK/PJYK
- PJTS
- PJYS
- PJG
- PS
- PUG
- PUTK/PUYK
- PUTSB/PUYSB

# HXN系列

吸具



## 产品特点

- \* 采用内置及外置真空源，供客户选择。
- \* 主要应用于零件抓取和搬运。
- \* 易于安装维护，性价比高，可定制。

## 型号规格

HXN 22×38 - A □ - □ - □  
① ② ③ ④ ⑤ ⑥

①产品系列	②规格尺寸	③吸附面类型	④吸盘材质	⑤真空类型	⑥止回阀
HXN	22×38 22×76	A - 常规海绵	-	空白 - 无真空源	-
	60×120	A - 常规海绵	-	X - 内置真空源	-
	15×76 15×90	051 PCG05单排 052 PCG05双排 071 PCG07单排 072 PCG07双排	空白 - 丁晴橡胶 WS - 白硅胶	X - 内置真空源	-
	27×90	054 PCG05四排 074 PCG07四排			
	120×120 120×240 180×180 150×240	A - 常规海绵 05 - PCG05 07 - PCG07 0503 - PCG05+0.3泄流孔 0703 - PCG07+0.3泄流孔 0505 - PCG05+0.5泄流孔 0705 - PCG07+0.5泄流孔	空白 - 丁晴橡胶 WS - 白硅胶	空白 - 无真空源 F - 风机吸具 X - 内置真空源	空白 - 无阀 Z - 有阀

备注：规格120以下无风机吸具。  
海绵吸具无法选择吸盘。

## 规格尺寸(mm)

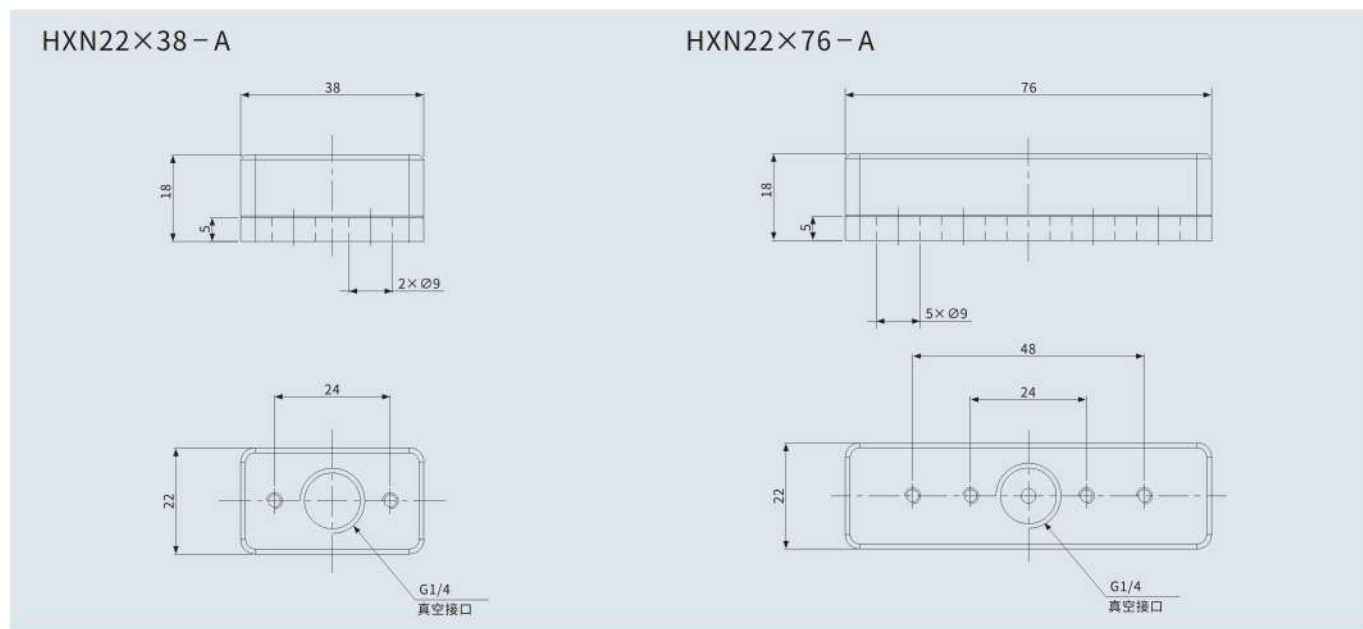

规格尺寸(mm)

HXN60×120 - AX

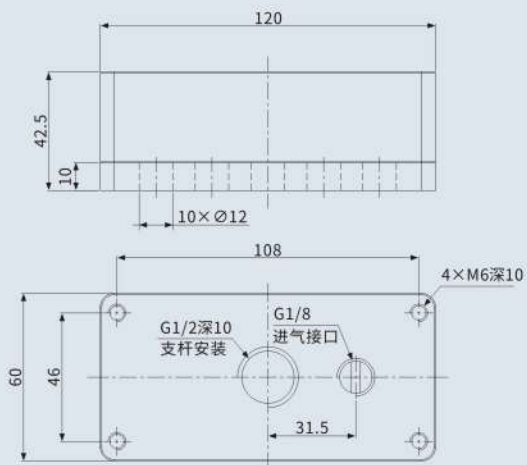

HXN120×120 - AZ

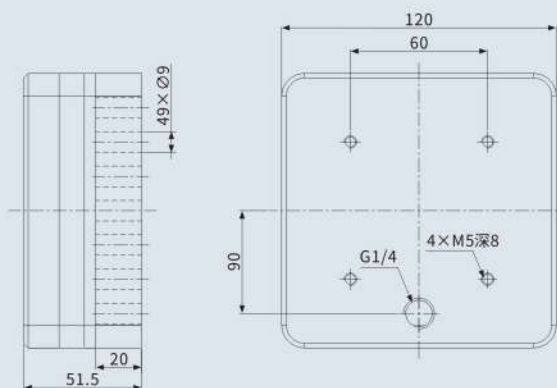

HXN180×180 - A

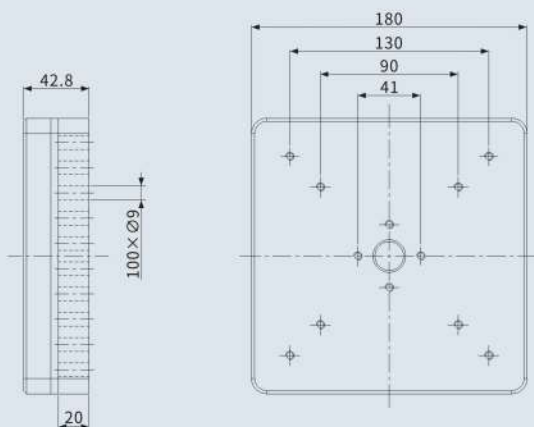

HXN180×180 - AZ

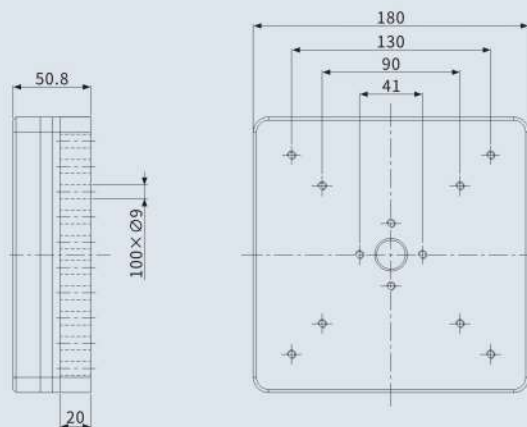

吸盘及组件

- HXD
- HOP
- HNP
- HNT
- SCG
- HXN**
- HGP
- ZP
- ZP3
- ZP3E
- ZP3P
- ZP3P-JT3
- ZP3P-JT5
- MAF
- MAB
- MAOF
- MAOB
- BK
- PAG
- PATK/PAYK
- PATS
- PAYS
- PATKM/PAYKM
- PCG
- PCTK/PCYK
- PFG
- PFTK/PFYK
- PFTS
- PFYS
- PFTKM/PFYKM
- PJG
- PJTK/PJYK
- PJTS
- PJYS
- PJG
- PS
- PUG
- PUTK/PUYK
- PUTSB/PUYSB

**规格尺寸(mm)**

HXN180×180 - AX

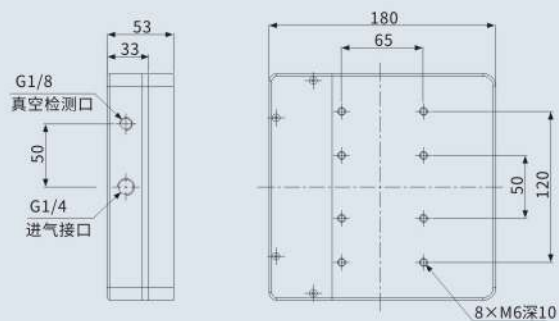

HXN180×180 - AXZ

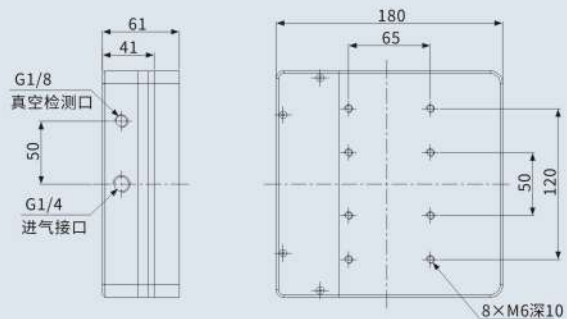

HXN120×240 - AFZ

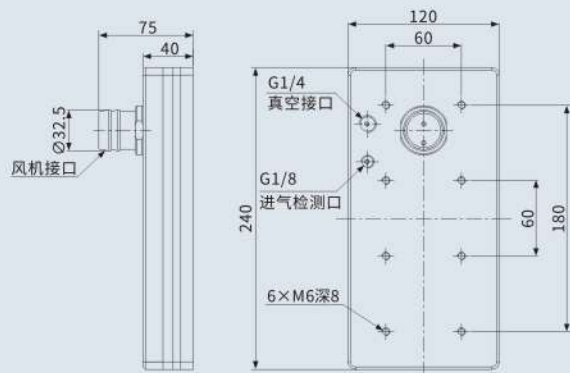



**产品特点**

- \* 中型标准化设计
- \* 便利简单的维修保养
- \* 采用轻而坚韧的高强度铝型材内置多级真空发生器模块
- \* 采用H-TAN特有阀体技术
- \* 不同孔形技术适应更多的工件应用
- \* 欧洲原装进口密封海绵垫寿命更长

**型号规格**

**HGP 130 – 1234 V – 3 F 20 – A**

①                      ②                      ③                      ④                      ⑤                      ⑥                      ⑦                      ⑧

① 产品系列	② 吸具宽度	③ 吸具长度	④ 真空阀规格	⑤ 海绵设计类型
HGP	130mm	262-262mm	V: 自闭阀	3: PAO3
		316-316mm	L: 流量阀	4: PAO4
		352-352mm	S: 高速阀	5: PAO5
		442-442mm		1: PAO1
		550-550mm		
		640-640mm		
		712-712mm		
		838-838mm		
		910-910mm		
		1000-1000mm		
1234-1234mm				
1432-1432mm				

⑥ 吸垫类型	⑦ 海绵密封垫尺寸和类型	⑧ 真空源配置
F: 海绵	20: 20mm 30: 30mm 10F10: 带过滤功能 15F15: 带过滤功能 M: 无痕型	A: 发生器

- 吸盘及组件**
- HXD
  - HOP
  - HNP
  - HNT
  - SCG
  - HXN**
  - HGP**
  - ZP
  - ZP3
  - ZP3E
  - ZP3P
  - ZP3P-JT3
  - ZP3P-JT5
  - MAF
  - MAB
  - MAOF
  - MAOB
  - BK
  - PAG
  - PATK/PAYK
  - PATS
  - PAYS
  - PATKM/PAYKM
  - PCG
  - PCTK/PCYK
  - PFG
  - PFTK/PFYK
  - PFTS
  - PFYS
  - PFTKM/PFYKM
  - PJG
  - PJTK/PJYK
  - PJTS
  - PJYS
  - PJG
  - PS
  - PUG
  - PUTK/PUYK
  - PUTSB/PUYSB



## 密封海绵垫选型代码

HGP 130 – 1234 PA03 20 FM

① ② ③ ④ ⑤

①宽度	②长度	③海绵设计类型	④宽度	⑤吸垫设计类型
mm	mm	PA03 PA04 PA05 PA01	mm	无:基本型 F:过滤型 M:无痕型

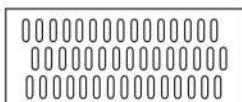

\* HGP130标准海绵设计  
\* 类型: PA03  
\* 通用型

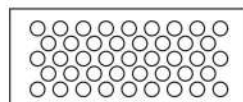

\* HGP130客制化海绵设计  
\* 类型: PA04  
\* 特殊场合应用, 需要定制

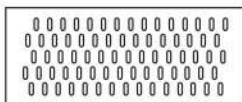

\* HGP130客制化海绵设计  
\* 类型: PA05  
\* 特殊场合应用, 需要定制

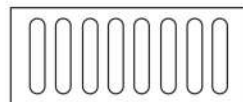

\* HGP130客制化海绵设计  
\* 类型: PA01  
\* 特殊场合应用, 需要定制

## 性能参数

### PA03系列

型号	类型	孔数	供气压力 bar	耗气量 NL/min	真空度 kPa	真空流量 NL/min	吸取力 N	重量 kg
HGP130-262V-3F★★-A	PA03	36	4~6	100	-60	350	393	2.5
HGP130-316V-3F★★-A	PA03	45	4~6	100	-60	350	491	2.7
HGP130-352V-3F★★-A	PA03	51	4~6	100	-60	350	557	2.9
HGP130-442V-3F★★-A	PA03	66	4~6	200	-60	600	721	3.3
HGP130-550V-3F★★-A	PA03	84	4~6	200	-60	600	917	3.7
HGP130-640V-3F★★-A	PA03	99	4~6	300	-60	1050	1081	4.1
HGP130-712V-3F★★-A	PA03	111	4~6	300	-60	1050	1212	4.5
HGP130-838V-3F★★-A	PA03	132	4~6	300	-60	1050	1441	5.1
HGP130-910V-3F★★-A	PA03	144	4~6	400	-60	1400	1572	5.4
HGP130-1000V-3F★★-A	PA03	159	4~6	400	-60	1400	1736	5.7
HGP130-1234V-3F★★-A	PA03	198	4~6	600	-60	2100	2162	7.3
HGP130-1432V-3F★★-A	PA03	231	4~6	600	-60	2100	2522	8.6

## PA04系列

型号	类型	孔数	供气压力 bar	耗气量 NL/min	真空度 kPa	真空流量 NL/min	吸取力 N	重量 kg
HGP130-295V-4F★★-A	PA04	53	4~6	100	-60	350	490	2.6
HGP130-434V-4F★★-A	PA04	83	4~6	200	-60	600	767	3.3
HGP130-572V-4F★★-A	PA04	113	4~6	300	-60	1050	1044	3.8
HGP130-711V-4F★★-A	PA04	143	4~6	300	-60	1050	1321	4.5
HGP130-849V-4F★★-A	PA04	173	4~6	400	-60	1400	1598	5.2
HGP130-988V-4F★★-A	PA04	203	4~6	400	-60	1400	1875	5.6
HGP130-1126V-4F★★-A	PA04	233	4~6	600	-60	2100	2152	7.0
HGP130-1265V-4F★★-A	PA04	263	4~6	600	-60	2450	2429	7.4
HGP130-1403V-4F★★-A	PA04	293	4~6	600	-60	2450	2606	8.5
HGP130-1542V-4F★★-A	PA04	323	4~6	800	-60	2800	2983	9.1

## PA05系列

型号	类型	孔数	供气压力 bar	耗气量 NL/min	真空度 kPa	真空流量 NL/min	吸取力 N	重量 kg
HGP130-262V-5F★★-A	PA05	60	4~6	100	-60	350	287	2.5
HGP130-316V-5F★★-A	PA05	75	4~6	200	-60	600	358	2.7
HGP130-352V-5F★★-A	PA05	85	4~6	200	-60	600	406	2.9
HGP130-442V-5F★★-A	PA05	110	4~6	300	-60	1050	526	3.3
HGP130-550V-5F★★-A	PA05	140	4~6	400	-60	1400	669	3.7
HGP130-640V-5F★★-A	PA05	165	4~6	400	-60	1400	788	4.1
HGP130-712V-5F★★-A	PA05	185	4~6	400	-60	1400	884	4.5
HGP130-838V-5F★★-A	PA05	220	4~6	400	-60	1400	1051	5.1
HGP130-910V-5F★★-A	PA05	245	4~6	600	-60	2100	1171	5.4
HGP130-1000V-5F★★-A	PA05	265	4~6	600	-60	2450	1266	5.7
HGP130-1234V-5F★★-A	PA05	330	4~6	800	-60	2800	1577	7.3
HGP130-1432V-5F★★-A	PA05	380	4~6	800	-60	2800	1840	8.6

**规格尺寸(mm)**

**PA03系列**

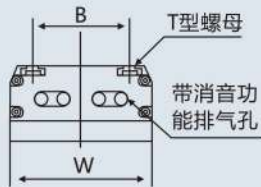
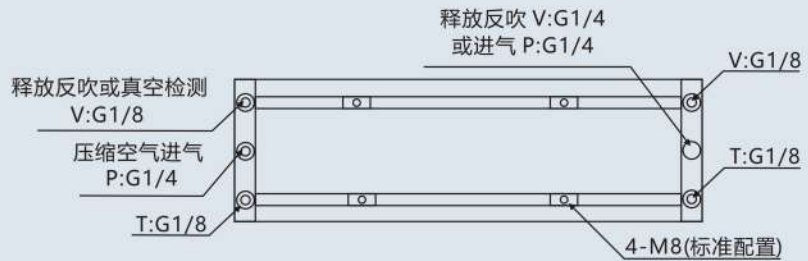
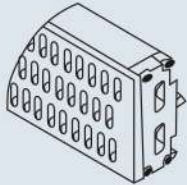

型号	B	H1	H2(★★)			W	L
HGP130-262V-3F★★-A	90	50	10	15	20	130	262
HGP130-316V-3F★★-A	90	50	10	15	20	130	316
HGP130-352V-3F★★-A	90	50	10	15	20	130	352
HGP130-442V-3F★★-A	90	50	10	15	20	130	442
HGP130-550V-3F★★-A	90	50	10	15	20	130	550
HGP130-640V-3F★★-A	90	50	10	15	20	130	640
HGP130-712V-3F★★-A	90	50	10	15	20	130	712
HGP130-838V-3F★★-A	90	50	10	15	20	130	838
HGP130-910V-3F★★-A	90	50	10	15	20	130	910
HGP130-1000V-3F★★-A	90	50	10	15	20	130	1000
HGP130-1234V-3F★★-A	90	50	10	15	20	130	1234
HGP130-1432V-3F★★-A	90	50	10	15	20	130	1432

**PA04系列**

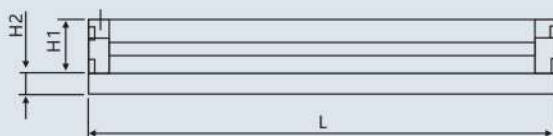
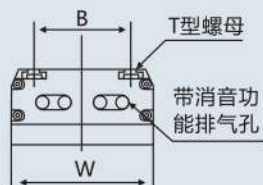
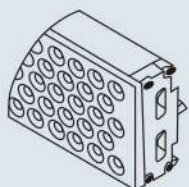

型号	B	H1	H2(★★)			W	L
HGP130-295V-4F★★-A	90	50	10	15	20	130	295
HGP130-434V-4F★★-A	90	50	10	15	20	130	434
HGP130-572V-4F★★-A	90	50	10	15	20	130	572
HGP130-711V-4F★★-A	90	50	10	15	20	130	711
HGP130-849V-4F★★-A	90	50	10	15	20	130	849
HGP130-988V-4F★★-A	90	50	10	15	20	130	988
HGP130-1126V-4F★★-A	90	50	10	15	20	130	1126
HGP130-1265V-4F★★-A	90	50	10	15	20	130	1265
HGP130-1403V-4F★★-A	90	50	10	15	20	130	1403
HGP130-1542V-4F★★-A	90	50	10	15	20	130	1542

**吸盘及组件**

- HXD
- HOP
- HNP
- HNT
- SCG
- HXN
- HGP**
- ZP
- ZP3
- ZP3E
- ZP3P
- ZP3P-JT3
- ZP3P-JT5
- MAF
- MAB
- MAOF
- MAOB
- BK
- PAG
- PATK/PAYK
- PATS
- PAYS
- PATKM/PAYKM
- PCG
- PCTK/PCYK
- PFG
- PFTK/PFYK
- PFTS
- PFYS
- PFTKM/PFYKM
- PJG
- PJTK/PJYK
- PJTS
- PJYS
- PJG
- PS
- PUG
- PUTK/PUYK
- PUTSB/PUYSB

**PA05系列**

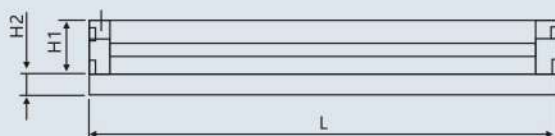
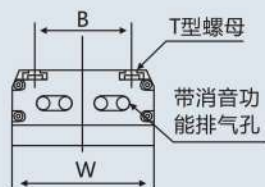
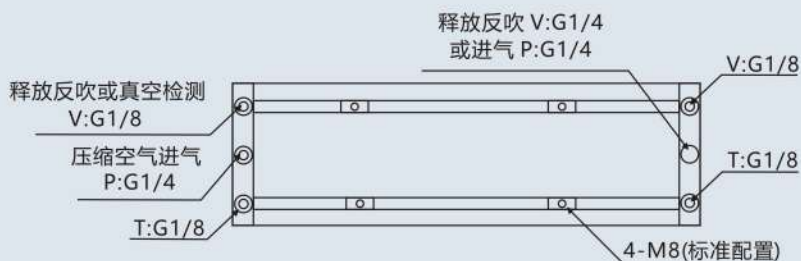
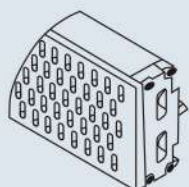

型号	B	H1	H2(★★)			W	L
HGP130-262V-5F★★-A	90	50	10	15	20	130	262
HGP130-316V-5F★★-A	90	50	10	15	20	130	316
HGP130-352V-5F★★-A	90	50	10	15	20	130	352
HGP130-442V-5F★★-A	90	50	10	15	20	130	442
HGP130-550V-5F★★-A	90	50	10	15	20	130	550
HGP130-640V-5F★★-A	90	50	10	15	20	130	640
HGP130-712V-5F★★-A	90	50	10	15	20	130	712
HGP130-838V-5F★★-A	90	50	10	15	20	130	838
HGP130-910V-5F★★-A	90	50	10	15	20	130	910
HGP130-1000V-5F★★-A	90	50	10	15	20	130	1000
HGP130-1234V-5F★★-A	90	50	10	15	20	130	1234
HGP130-1432V-5F★★-A	90	50	10	15	20	130	1432



### 产品特点

- \* 中型标准化设计
- \* 便利简单的维修保养
- \* 采用轻而坚韧的高强度铝型材内置多级真空发生器模块
- \* 采用H-TAN特有阀体技术
- \* 不同孔形技术适应更多的工件应用
- \* 欧洲原装进口密封海绵垫寿命更长

### 型号规格

**HGP 130 – 1234 V – 3 F 20 – E**

①                      ②                      ③                      ④                      ⑤                      ⑥                      ⑦                      ⑧

① 产品系列	② 吸具宽度	③ 吸具长度	④ 真空阀规格	⑤ 海绵设计类型
HGP	130mm	262-262mm	V: 自闭阀	3: PAO3
		316-316mm	L: 流量阀	4: PAO4
		352-352mm	S: 高速阀	5: PAO5
		442-442mm		1: PAO1
		550-550mm		
		640-640mm		
		712-712mm		
		838-838mm		
		910-910mm		
		1000-1000mm		
1234-1234mm				
1432-1432mm				

⑥ 吸垫类型	⑦ 海绵密封垫尺寸和类型	⑧ 真空源配置
F: 海绵	20: 20mm 30: 30mm 10F10: 带过滤功能 15F15: 带过滤功能 M: 无痕型	E: 真空风机泵

- 吸盘及组件**
- HXD
  - HOP
  - HNP
  - HNT
  - SCG
  - HXN
  - HGP**
  - ZP
  - ZP3
  - ZP3E
  - ZP3P
  - ZP3P-JT3
  - ZP3P-JT5
  - MAF
  - MAB
  - MAOF
  - MAOB
  - BK
  - PAG
  - PATK/PAYK
  - PATS
  - PAYS
  - PATKM/PAYKM
  - PCG
  - PCTK/PCYK
  - PFG
  - PFTK/PFYK
  - PFTS
  - PFYS
  - PFTKM/PFYKM
  - PJG
  - PJTK/PJYK
  - PJTS
  - PJYS
  - PJG
  - PS
  - PUG
  - PUTK/PUYK
  - PUTSB/PUYSB

## 密封海绵垫选型代码

**HGP 130 – 1234 PAO3 20 FM**

① ② ③ ④ ⑤

①宽度	②长度	③海绵设计类型	④宽度	⑤吸垫设计类型
mm	mm	PAO3 PAO4 PAO5 PAO1	mm	无:基本型 F:过滤型 M:无痕型

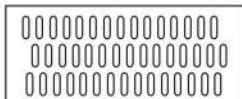

\* HGP130标准海绵设计  
\* 类型: PAO3  
\* 通用型

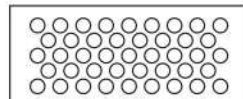

\* HGP130客制化海绵设计  
\* 类型: PAO4  
\* 特殊场合应用, 需要定制

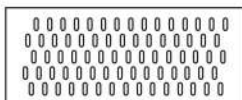

\* HGP130客制化海绵设计  
\* 类型: PAO5  
\* 特殊场合应用, 需要定制

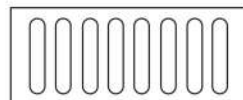

\* HGP130客制化海绵设计  
\* 类型: PAO1  
\* 特殊场合应用, 需要定制

## 性能参数

### PAO3系列

型号	类型	孔数	所需抽气量 NL/min	真空度 kPa	吸取力 N(-40kPa)	重量 kg
HGP130-262V-3F★★-E	PAO3	36	110	40	262	2.2
HGP130-316V-3F★★-E	PAO3	45	150	40	328	2.4
HGP130-352V-3F★★-E	PAO3	51	220	40	371	2.6
HGP130-442V-3F★★-E	PAO3	66	300	40	480	3.0
HGP130-550V-3F★★-E	PAO3	84	390	40	611	3.4
HGP130-640V-3F★★-E	PAO3	99	450	40	721	3.8
HGP130-712V-3F★★-E	PAO3	111	510	40	808	4.2
HGP130-838V-3F★★-E	PAO3	132	600	40	961	4.8
HGP130-910V-3F★★-E	PAO3	144	680	40	1048	4.9
HGP130-1000V-3F★★-E	PAO3	159	750	40	1157	5.2
HGP130-1234V-3F★★-E	PAO3	198	900	40	1441	6.8
HGP130-1432V-3F★★-E	PAO3	231	1050	40	1682	8.1

## PA04系列

型号	类型	孔数	所需抽气量 NL/min	真空度 kPa	吸取力 N(-40kPa)	重量 kg
HGP130-295V-4F★★-A	PA04	53	150	40	326	2.6
HGP130-434V-4F★★-A	PA04	83	300	40	511	3.3
HGP130-572V-4F★★-A	PA04	113	400	40	696	3.8
HGP130-711V-4F★★-A	PA04	143	510	40	881	4.5
HGP130-849V-4F★★-A	PA04	173	600	40	1065	5.2
HGP130-988V-4F★★-A	PA04	203	750	40	1250	5.6
HGP130-1126V-4F★★-A	PA04	233	850	40	1435	7.0
HGP130-1265V-4F★★-A	PA04	263	950	40	1619	7.4
HGP130-1403V-4F★★-A	PA04	293	1050	40	1804	8.5
HGP130-1542V-4F★★-A	PA04	323	1250	40	1989	9.1

## PA05系列

型号	类型	孔数	所需抽气量 NL/min	真空度 kPa	吸取力 N(-40kPa)	重量 kg
HGP130-262V-5F★★-E	PA05	60	110	40	191	2.2
HGP130-316V-5F★★-E	PA05	75	150	40	239	2.4
HGP130-352V-5F★★-E	PA05	85	220	40	271	2.6
HGP130-442V-5F★★-E	PA05	110	300	40	350	3.0
HGP130-550V-5F★★-E	PA05	140	390	40	446	3.4
HGP130-640V-5F★★-E	PA05	165	450	40	526	3.8
HGP130-712V-5F★★-E	PA05	185	510	40	589	4.2
HGP130-838V-5F★★-E	PA05	220	600	40	701	4.8
HGP130-910V-5F★★-E	PA05	245	680	40	780	4.9
HGP130-1000V-5F★★-E	PA05	265	750	40	844	5.2
HGP130-1234V-5F★★-E	PA05	330	900	40	1051	6.8
HGP130-1432V-5F★★-E	PA05	385	1050	40	1226	8.1



**规格尺寸(mm)**

**PA03系列**

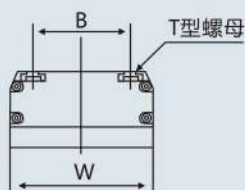
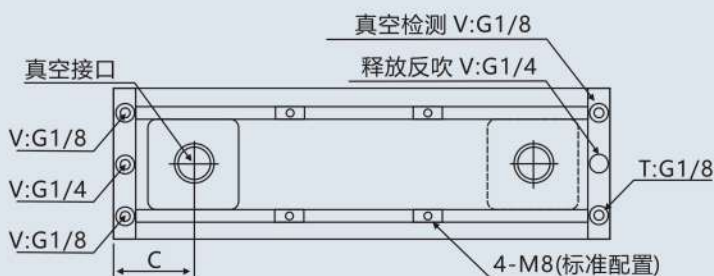
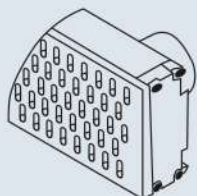

型号	A	B	C	D	H1	H2(★★)	W	L
HGP130-262V-3F★★-E	60(32)	90	69	54	50	10 15 20	130	262
HGP130-316V-3F★★-E	60(32)	90	69	54	50	10 15 20	130	316
HGP130-352V-3F★★-E	60(32)	90	69	54	50	10 15 20	130	352
HGP130-442V-3F★★-E	60(32)	90	69	54	50	10 15 20	130	442
HGP130-550V-3F★★-E	60(32)	90	69	54	50	10 15 20	130	550
HGP130-640V-3F★★-E	60(32)	90	69	54	50	10 15 20	130	640
HGP130-712V-3F★★-E	60(32)	90	69	54	50	10 15 20	130	712
HGP130-838V-3F★★-E	60(32)	90	69	54	50	10 15 20	130	838
HGP130-910V-3F★★-E	60(32)	90	69	54	50	10 15 20	130	910
HGP130-1000V-3F★★-E	60(32)	90	69	54	50	10 15 20	130	1000
HGP130-1234V-3F★★-E	60(32)	90	69	54	50	10 15 20	130	1234
HGP130-1432V-3F★★-E	60(32)	90	69	54	50	10 15 20	130	1432

PA04系列

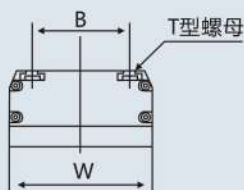
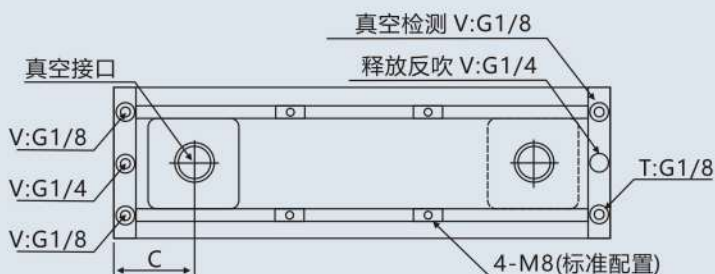
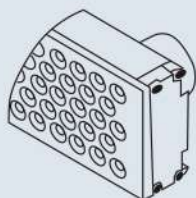

型号	A	B	C	D	H1	H2(★★)			W	L
HGP130-295V-4F★★-E	60(32)	90	69	54	50	10	15	20	130	295
HGP130-434V-4F★★-E	60(32)	90	69	54	50	10	15	20	130	434
HGP130-572V-4F★★-E	60(32)	90	69	54	50	10	15	20	130	572
HGP130-711V-4F★★-E	60(32)	90	69	54	50	10	15	20	130	711
HGP130-849V-4F★★-E	60(32)	90	69	54	50	10	15	20	130	849
HGP130-988V-4F★★-E	60(32)	90	69	54	50	10	15	20	130	988
HGP130-1126V-4F★★-E	60(32)	90	69	54	50	10	15	20	130	1126
HGP130-1265V-4F★★-E	60(32)	90	69	54	50	10	15	20	130	1265
HGP130-1403V-4F★★-E	60(32)	90	69	54	50	10	15	20	130	1403
HGP130-1542V-4F★★-E	60(32)	90	69	54	50	10	15	20	130	1542

- 吸盘及组件**
- HXD
  - HOP
  - HNP
  - HNT
  - SCG
  - HXN
  - HGP**
  - ZP
  - ZP3
  - ZP3E
  - ZP3P
  - ZP3P-JT3
  - ZP3P-JT5
  - MAF
  - MAB
  - MAOF
  - MAOB
  - BK
  - PAG
  - PATK/PAYK
  - PATS
  - PAYS
  - PATKM/PAYKM
  - PCG
  - PCTK/PCYK
  - PFG
  - PFTK/PFYK
  - PFTS
  - PFYS
  - PFTKM/PFYKM
  - PJG
  - PJTK/PJYK
  - PJTS
  - PJYS
  - PJG
  - PS
  - PUG
  - PUTK/PUYK
  - PUTSB/PUYSB

**PA05系列**

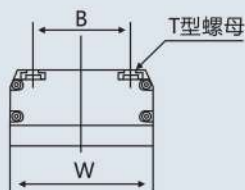
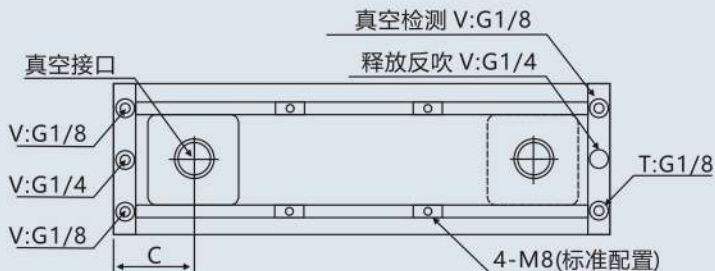
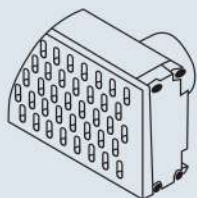

型号	A	B	C	D	H1	H2(★★)			W	L
HGP130-262V-5F★★-A	60(32)	90	69	54	50	10	15	20	130	262
HGP130-316V-5F★★-A	60(32)	90	69	54	50	10	15	20	130	316
HGP130-352V-5F★★-A	60(32)	90	69	54	50	10	15	20	130	352
HGP130-442V-5F★★-A	60(32)	90	69	54	50	10	15	20	130	442
HGP130-550V-5F★★-A	60(32)	90	69	54	50	10	15	20	130	550
HGP130-640V-5F★★-A	60(32)	90	69	54	50	10	15	20	130	640
HGP130-712V-5F★★-A	60(32)	90	69	54	50	10	15	20	130	712
HGP130-838V-5F★★-A	60(32)	90	69	54	50	10	15	20	130	838
HGP130-910V-5F★★-A	60(32)	90	69	54	50	10	15	20	130	910
HGP130-1000V-5F★★-A	60(32)	90	69	54	50	10	15	20	130	1000
HGP130-1234V-5F★★-A	60(32)	90	69	54	50	10	15	20	130	1234
HGP130-1432V-5F★★-A	60(32)	90	69	54	50	10	15	20	130	1432